

この度はエムプロ製品をお買い上げいただき誠にありがとうございます。

取り付けにあたっては、この取付説明書をよくお読みのうえ、正しく取り付けを行ってください。
 本書は紛失しないように大切に保管してください。
 本品を他のお客様にお譲りになる時は必ず本書も合わせてお渡しください。

商品名	適合車種
BALKAN HIGH MOUNT LAMP バルカンハイマウントストップランプ	ALPHARD G/V (ANH1#、MNH1#系)

【商品番号】

商品番号	仕様
T01006	クリアレンズ/クロームメッキ
T01007	レッドレンズ/クロームメッキ
T01038	スモークレンズ/クロームメッキ

【構成部品】

No	品名	数量
	LED ハイマウントストップランプ本体(ハーネス含む)	1

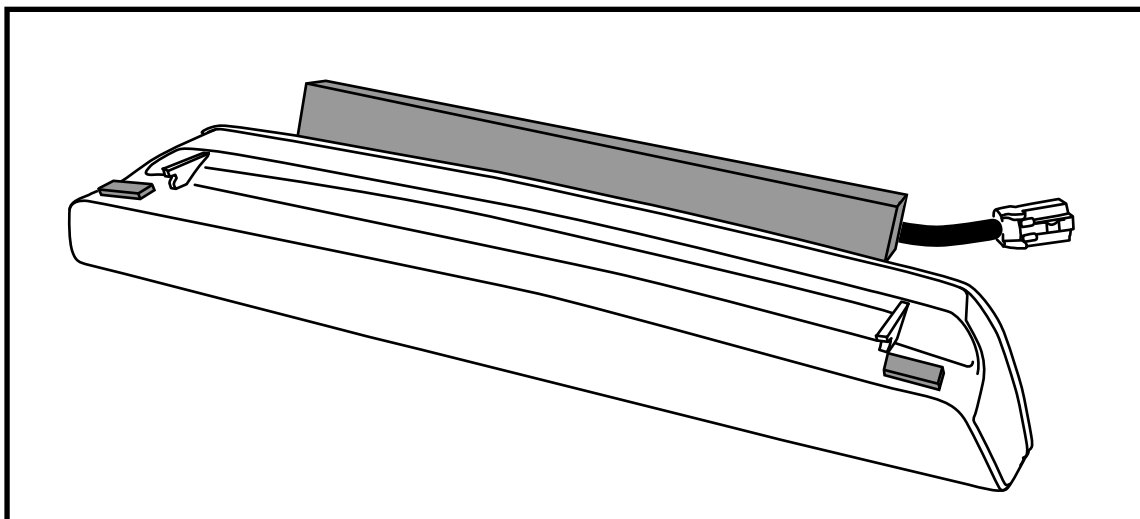

* 内容品に間違いがないか、作業に入る前に確認してください。

必要工具(お客様でご用意していただくものです。)

プラスドライバー(中)



リムーバー

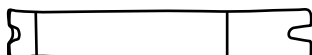

マイナスドライバー(小)



* 内装トリムの取り外しに便利です。

取付手順

仕様車により文中のイラストは若干異なる場合があります。予めご了承ください。

1. バックドアを開きます。

⚠ 注意 作業中に気を付けていただくこと

電動カーテン装着車はレール開口部に無理な力をかけず、分解することや、オイルや水で拭く行為は絶対にやめて、慎重に取り扱ってください。

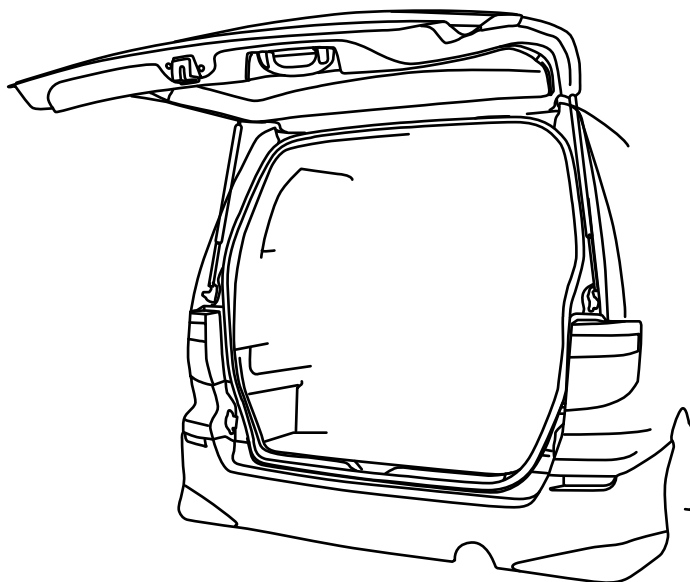

2. リヤウインドウサイドガーニッシュ(左右)をリムーバー等を利用して内側から外側へねじるように力を入れて取り外します。工具にリムーバーを利用しますと外しやすいです。

⚠ 注意 仕様車によって異なる点

電動カーテン装着車はレールの取り扱いにご注意ください。

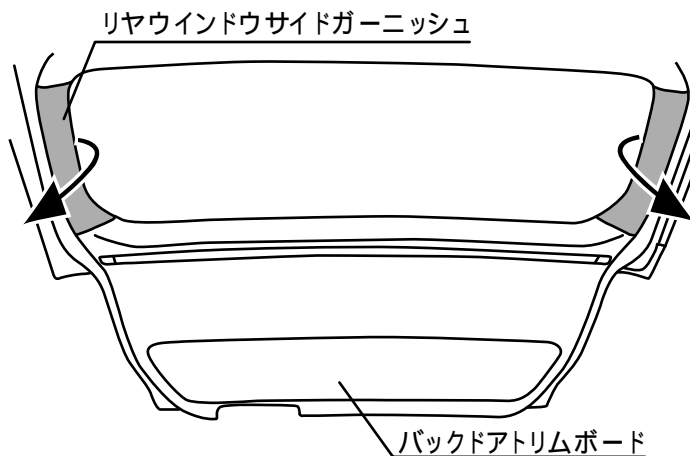

3. バックドアトリムアップパーを取り外します。
(ネジで固定されておりませんので引き抜くだけで外すことができます。)

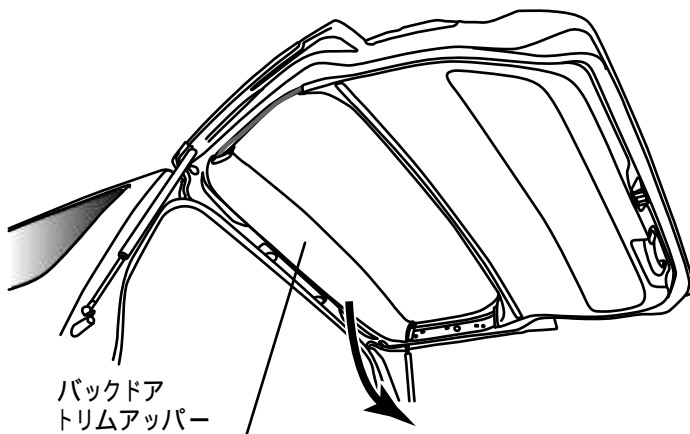

バルカンハイマウント 取付説明書

4. 純正ハイマウントの接続カプラーを確認し、カプラー部のロックを押しながら、取り外します。

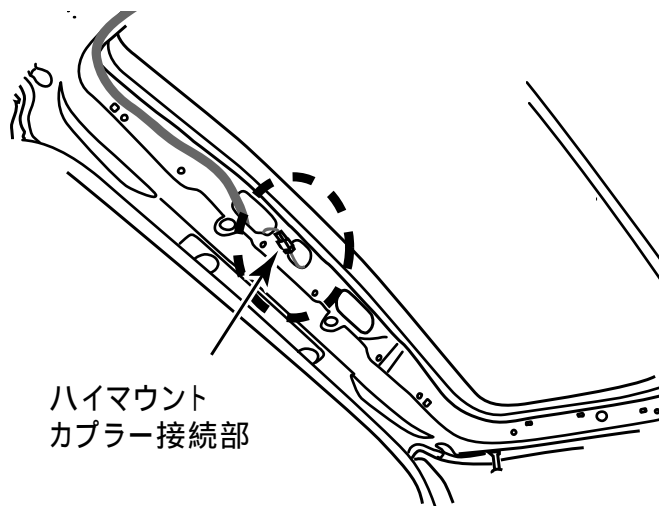

5. 一旦バックドアを閉めて、リヤのバックドアスポイラーの上面にある、バックドアスポイラーカバーを取り外します。
6. その内部にある、ハイマウントが固定されている、スクリュー2本を取り外します。

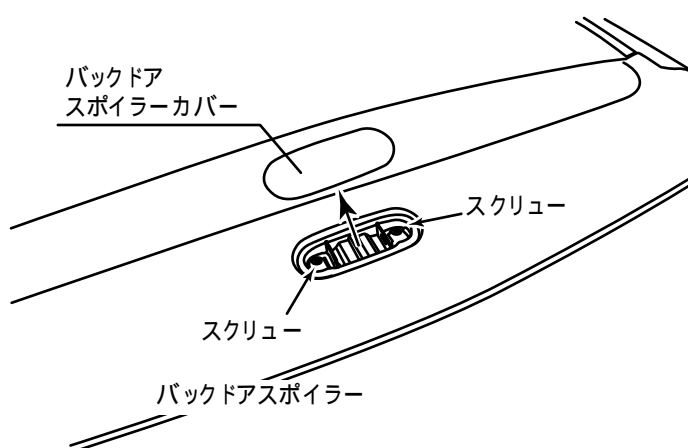

7. 純正ハイマウントストップランプとフック部分の隙間にマイナスドライバー等を入れて取り外します。

⚠ 注意 作業中に気を付けていただくこと

* 次ページの注意点も併せてご覧になってから作業を行ってください。

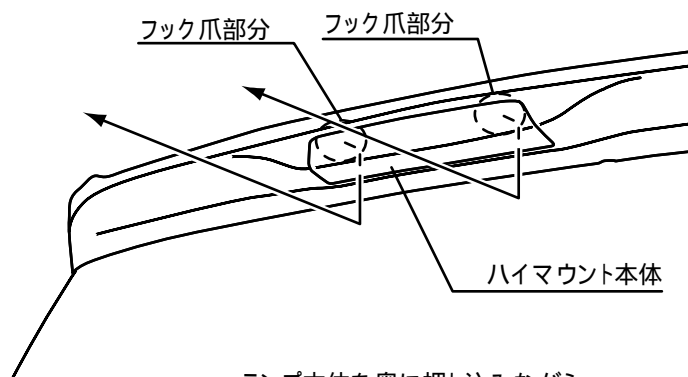

ランプ本体を奥に押し込みながら、
下へ落として後方へ抜き取ります。

純正ハイマウントを取り外す時の注意点

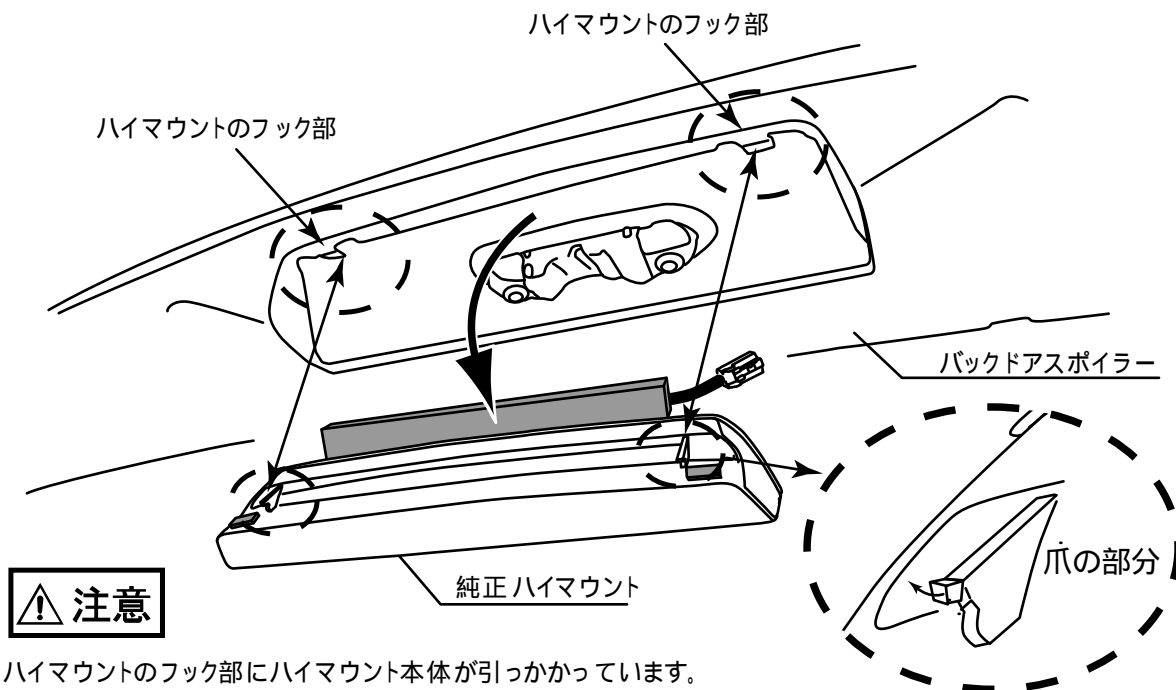

ハイマウントのフック部にハイマウント本体が引っかかっています。
しかしながら、本体は内部で移動できないため、爪の部分を破壊することになります。
一度爪の折れたハイマウント本体を装着すると隙間が大きくなって取り付くことになります。

8. 取り外した純正ハイマウントストップランプの裏側に純正タッピングビスで固定されている、純正ブラケットを取り外します。
9. 手順8.で取り外した純正ブラケットを バルカンハイマウント本体へ純正タッピングビスで取り付けます。

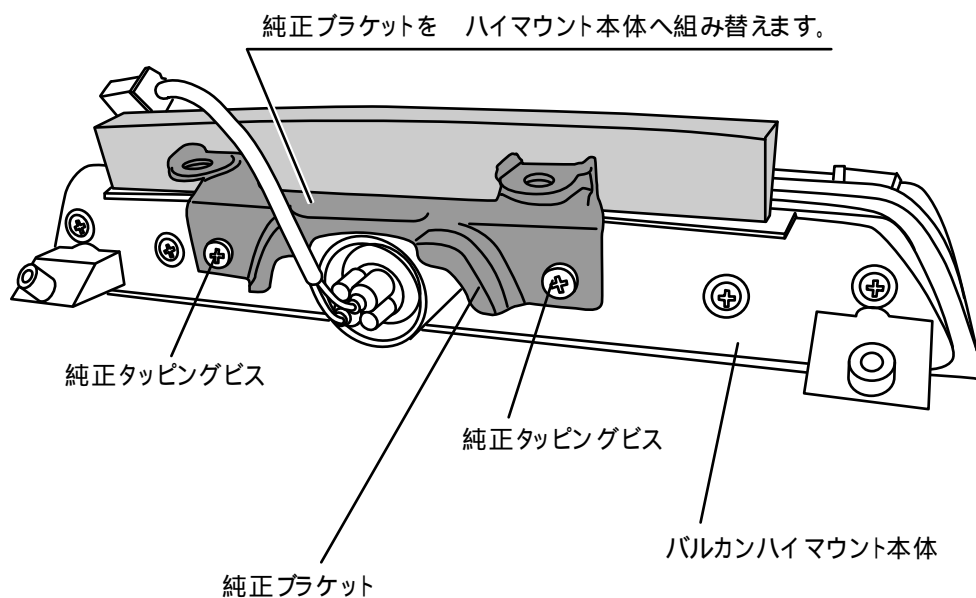

バルカンハイマウント 取付説明書

10. バルカンハイマウント本体から出ているハーネスを車体内部で接続します。
11. 一旦、ここで点灯確認を行います。問題があれば再度接続部の確認を行い、LED切れ他、点灯について問題が確認された場合にはここで作業を止めて、販売店もしくは当社へご相談ください。
12. バルカンハイマウント本体を、イラストを参考にして取り付けます。

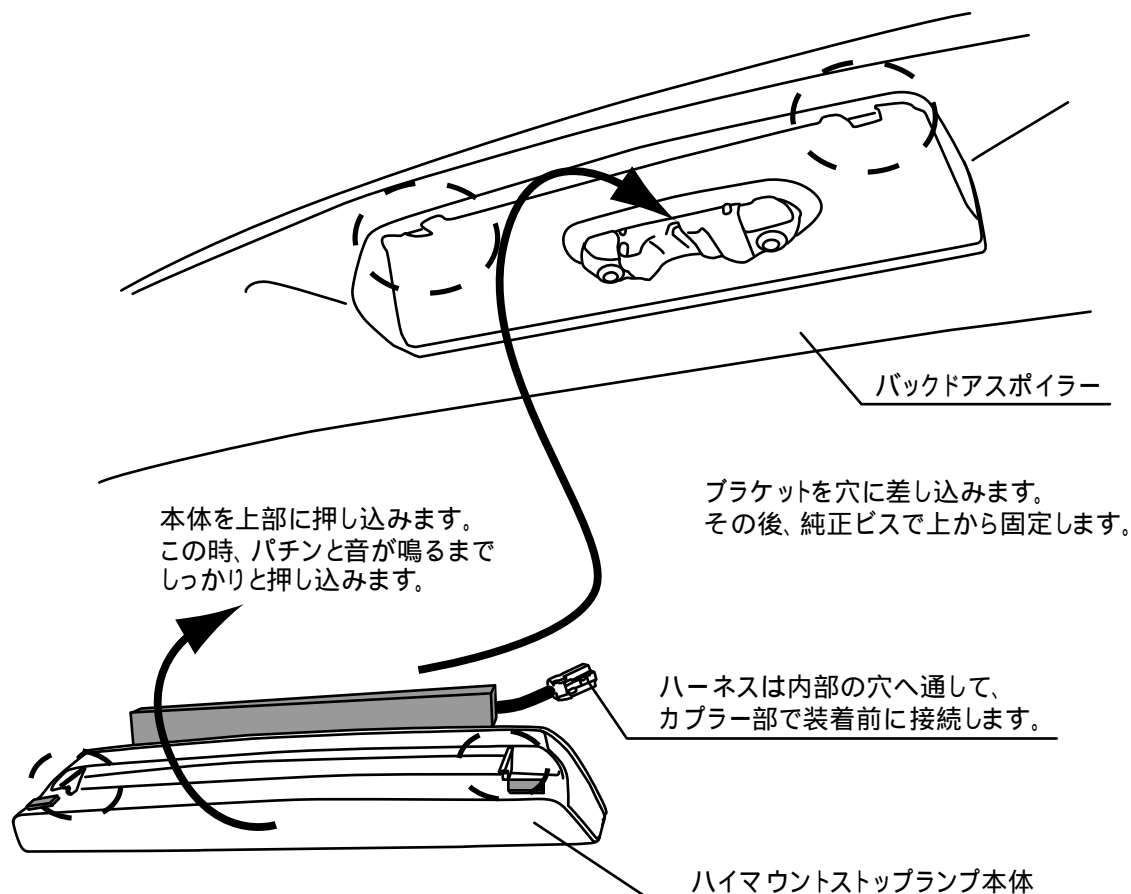

⚠ 注意

爪の折れたハイマウント本体を装着すると隙間が大きくなるため、作業でミスしないよう、十分に注意して取り付けてください。一度装着したら取り外ししない商品としてお考えください。

13. 再度各部のネジ部の増し締めを行い、取り外した部品を作業の逆の手順で組み付け、再度取り付け後に点灯確認し、作業は終了です。

< 本商品の配線色と機能について >

機能 function	商品側 product	車体側純正色 genuine
アース(-) GND	黒 black	白/黒ライン white base with black line
制動灯 stop lamp	緑 green	緑/白ライン green base with white line

⚠ 注意

商品装着後、特にご注意ください

商品装着後、純正ハイマウントストップランプは絶対に廃棄することなく大切に保管してください。
何か異常を感じたら、直ちに使用をやめ、お買い上げの販売店や当社にご相談ください。

バルカンハイマウント 取付説明書

この取付説明書では安全にご使用いただくため、特にお守りいただきたいことを次のマークで示しています。



警告

この表示を無視して誤った取り扱いをすると、人が死亡または重傷を負う可能性が想定される内容を示しています。



注意

この表示を無視して誤った取り扱いをすると、人が障害を負う可能性が想定される内容および物的損害のみ発生が想定される内容を示しています。



警告

本商品は12V(-)アース車専用です。大型トラックや寒冷地仕様のディーゼル車などの24V車で使用しないでください。火災や誤動作などの原因となります。

本商品を分解、改造しないでください。事故・火災・感電の原因となります。

万一、煙が出る・変な匂いがするなど異常が起きましたら直ちに使用を中止し、必ずお買い上げの販売店のご相談ください。そのまま使用すると事故・火災・感電の原因となります。

取付・配線などを行う前に、必ずバッテリーのマイナス端子からコードを取り外してください。火災の原因となります。



注意

本商品の取付・配線には、専門知識と経験が必要です。安全のため必ずお買い上げの販売店に依頼してください。

コード類を配線するときは車両側部品とのかみ込みにご注意ください。断線やショートにより、事故や火災・感電の原因となることがあります。

製品の取り付けが完了したら、車のブレーキランプ・ウinker・ヘッドランプなどの灯火類が正常に作動することを必ず確認してください。配線ミスなどで機能が損なわれると、交通事故の原因となります。

商品取付後は必ず1ヶ月に1回または500km走行後の定期的な点検を実施してください。異常を感じたら直ちに使用をやめて、お買い上げの販売店や当社にご相談ください。

< 商品特性による注意点 >

(車検について)

車検について、当社で調査した結果、各地方陸運局、各運輸支局(自動車検査場)において、車検の可否判断となっている道路運送車両法においての審査事務規定(検査基準)にLEDを光源とする場合の規定が今現在、正確には整備されていない為、車検が不合格とされる場合もございます。また、車検はあくまでも検査官の判断による為、各検査場、検査官により可否判定に相違があることも事実です。当社では設計段階から現在の道路運送車両法に準じた設計を行っておりますが、車検の可否は検査官の判断によって異なりますので、当社商品を装着後も純正テールランプを保管し、車検の際には純正テールランプセットを持参して問題があった場合に置き換えられる準備をしてください。

(ボディーとのクリアランス)

クリアランスについては車輛生産時のボディープレス、溶接等のバラツキにより、完全には車体と合いません。当社では幾つかの実車取り付けを行い、平均したクリアランスで設計しているため、大きめにクリアランスが出る、または一部ボディーと接触する場合がございますのでご了承ください。

(レンズ内部のくもり)

本商品は点灯による内部の熱を逃がす構造を持つため、密閉されてはおりません。常に内部は外気と循環しておりますので場合によっては結露により曇りを生じる場合がありますがこれは異常ではありません。内部の空気が循環すれば曇りは消えます。人為的に取り除く場合はバルブソケット部を抜いて空気を入れ替える作業を行ってください。

(水漏れ)

商品は水漏れに対して1年間の保証をしております。しかし、お客様の取り付けミス(パッキンの当り不足)であったり、レンズが破損している場合は保証の対象外です。

(配線方法)

配線は必ず確実に行ってください。また、車体へ装着する作業の前後に必ず動作確認を行ってください。問題がある場合は配線の再確認を行ってください。各コネクターやバルブは奥までしっかりと差し込むよう注意が必要です。

(使用できるバルブ)

各部点灯装置でバルブを使用する部分には、純正バルブ以外のものは使用できません。明るさの変更、色(ウinkerは橙、バックランプは白)を変更することは道路運送車両法及び道路交通法抵触するため絶対に禁止します。